

FireStay Windenstütze

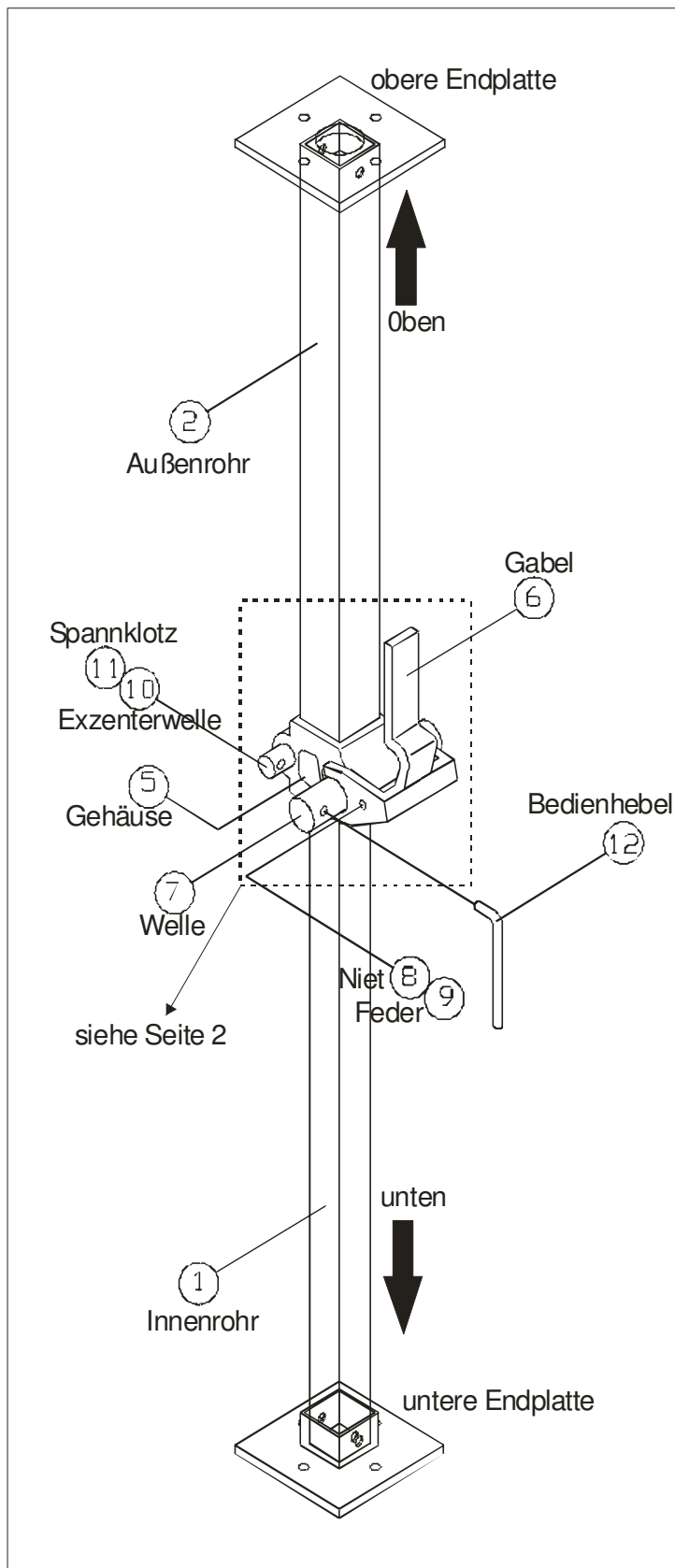

Betriebsanleitung



- 1.** Firestay mit dem äußeren Rohr (2) nach oben auf den Boden stellen, wie in der Abbildung gezeigt.
- 2.** Einen Fuß auf die untere Endplatte stellen.
- 3.** Auf die Gabel (6) drücken, um das Innenrohr zu lösen und gleichzeitig nach oben bis zur Decke ziehen.
- 4.** Die Gabel (6) loslassen, um die Auszugslänge zu fixieren.
- 5.** Den Bedienhebel (12) in die Bohrung der Welle (7) stecken und durch Drehen FireStay fest verspannen.
- 6.** Den Bedienhebel (12) in die Bohrung der Exzenterwelle (10) stecken und durch Drehen mit voller Handkraft in Pfeilrichtung FEST den innen liegenden Spannklötz (11) fest auf das Innenrohr (1) pressen.
- 7.** Jetzt kann FireStay eine statische Last von 55 kN aufnehmen.
- 8.** Zum Lösen und Einfahren in umgekehrter Reihenfolge verfahren.

A.Linnepe GmbH
Brinkerfeld 11
D-58256 Ennepetal
Tel. +49 (0)2333 98 59-0
Fax +49 (0)2333 98 59-30
www.a-linnepe.de

Bitte beachten:

- Die QuickLock Windenstütze „FireStay“ kann auch horizontal eingesetzt werden.
- Zum Verschieben des Innenrohres muss der Spannklötz auf Position FREI stehen.
- Das Innenrohr nicht durch Drücken der Gabel in die Grundposition fallen lassen.
- Auf Parallelität der Stand- und Stützfläche achten, gegebenenfalls Keile verwenden.
- Die Stütze darf nicht überlastet werden.
- **Die Stütze ist nicht mehr einsatzfähig, wenn das Innenrohr im Bereich der Welle (7) durch Überlast eingebeult ist oder durch häufigen Einsatz abgenutzt ist.**

Wartung und Pflege:

- Das Innenrohr bei Bedarf mit einem benzingetränkten Lappen reinigen.
- Das Innenrohr auf maximal drei Seiten leicht fetten. Die der Welle (7) zugewandten Seite darf nicht gefettet werden.
- Die Welle (7) nur an den Laufflächen der Gabel fetten, nicht auf der Verzahnung.
- Die Verzahnung mit einer Drahtbürste sauber halten.

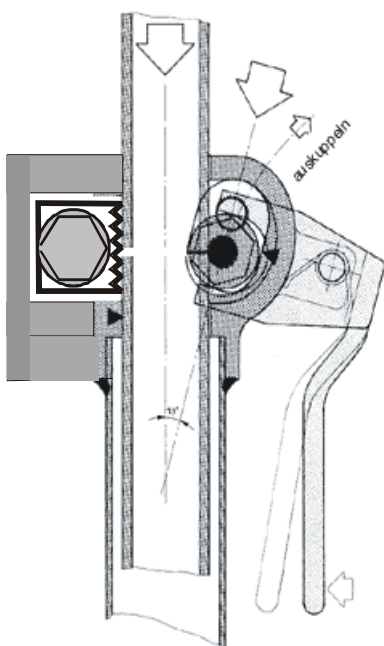

Funktionsprinzip:

Zusammenwirken der Welle als Keil mit dem gegenüberliegenden Spannklötz. Durch Drücken auf die Gabel wird der Keil vom Innenrohr gelöst